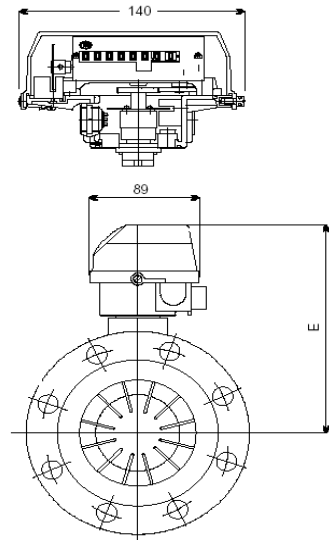
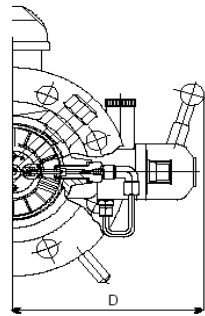
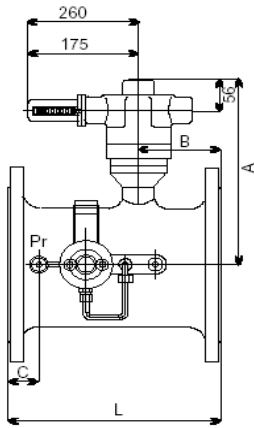

• ΜΕΤΡΗΤΕΣ ΑΕΡΙΟΥ ΤΟΥΡΜΠΙΝΑΣ - ΜΖ

Μετρητής τουρμπίνας αερίων καυσίμων κατάλληλος για εσωτερικά δίκτυα βιομηχανιών, βιοτεχνιών, εμπορικών κέντρων κ.α. Είναι στιβαρός, τοποθετείτε σε οποιαδήποτε θέση (οριζόντια ή κάθετη) και δεν απαιτεί συντήρηση. Είναι μεγάλης ακριβείας και περιλαμβάνει γεννήτρια παλμών χαμηλής συχνότητας. Υπάρχει επίσης δυνατότητα σύνδεσης με PTZ Corrector.

Certificates : EN 10204 3.1 B, CE/PED 97/23/EN

Διαστάσεις μετρητών αερίου τουρμπίνας ΜΖ

DN	L	A	B	C	D			E
					PN10-40	PN100	#150/300/600	
50	60	-	-	18,5	-	-	-	195
80	120	284	35	34	-	-	-	215
100	150	294	54	28	-	-	-	215
150	200	349	71	48	211	242/247	211/228/247	270
200	200	369	71	43	241	278/286	241/261/280	290
250	300	-	135	90	270			315
300	300	395	140	97	290			316
400	400	-	220	120	343			349
500	420	470	210	27	-			-
600	450	505	220	27	-			-

Διαστάσεις σε mm

Τεχνικές προδιαγραφές μετρητών αερίου τουρμπίνας

DN	Qmin m ³ /h	Qmax m ³ /h	Πτώση πίεσης mbar	Λίπανση Μόνιμη	Τουρμπίνα		
					Αντλία	AL	Πλαστικό
50	6	100	8,1	√			√
	10	160	2,0	√			√
80	16	250	4,8	√			√
	25	400	11,0	√		√	
100	25	400	4,8	√			√
	40	650	11,0	√		√	
150	40	650	1,5	√			√
	65	1000	4,3	√			√
200	100	1600	9,0	√		√	
	100	1600	4,3	√		√	
	160	2500	9,0	√		√	

DN	PN10-PN40, ANSI 150	PN100, ANSI 300/600
50	GGG40	STEEL
80		
100		
150		
200		